

ХОМУТ САНТЕХНИЧЕСКИЙ TANERS



M8. Двойной



M8. Двухвинтовой



M8/M10. Двухвинтовой усиленный

Назначение

Хомуты сантехнические **TANERS** предназначены для крепления любых металлических или пластиковых труб.

Хомуты состоят из металлических скоб, изготовленных из оцинкованной стали и профилированных по всей длине, в качестве уплотнителя используется высококачественная резина на основе EPDM.

Обеспечивают надежное крепление и фиксацию трубопроводов, гибких и жестких воздуховодов, систем пожаротушения и других инженерных решений.

В связке с другими продуктами **TANERS** появляется возможность создавать сложные высокопрочные пространственные конструкции.

✓ НАДЕЖНАЯ ФИКСАЦИЯ

Ребра жесткости хомутов, усиленное сварное соединение, профилирование и резиновый уплотнитель обеспечивают прочную фиксацию труб.

✓ КОМПАКТНОСТЬ И ЭСТЕТИКА

Конструкция хомутов позволяет уменьшить межшовное расстояние и выполнить прокладку труб на 25% компактнее.

✓ ПРОСТОЙ МОНТАЖ

Хомут сантехнический Taners обеспечивает быстрый и простой монтаж к горизонтальным и вертикальным поверхностям.

Тип хомута	Резьба	Диаметр в дюймах	Диаметр, мм	Максимальная рекомендуемая нагрузка, Н
Двойной	M8	3/8	15-19	100
Двойной	M8	1/2	20-24	100
Двойной	M8	3/4	25-29	100
Двойной	M8	1	32-37	100
Двухвинтовой	M8	3/8	15-19	1000
Двухвинтовой	M8	1/2	20-24	1000
Двухвинтовой	M8	3/4	25-29	1000
Двухвинтовой	M8	1	32-37	1000
Двухвинтовой	M8	1 1/4	40-45	1000
Двухвинтовой	M8	1 1/2	47-52	1000
Двухвинтовой	M8	2	59-65	1000
Двухвинтовой	M8	2 1/2	75-80	1000
Двухвинтовой	M8	3	87-94	1000
Двухвинтовой	M8	4	107-116	1000
Двухвинтовой усиленный	M8/M10	2 1/2	75-80	1000
Двухвинтовой усиленный	M8/M10	3	87-94	1000
Двухвинтовой усиленный	M8/M10	4	107-116	1000

ПРИМЕНЕНИЕ ХОМУТОВ ПРИ МОНТАЖЕ СИСТЕМ ТРУБ. ХОМУТ САНТЕХНИЧЕСКИЙ TANERS.

1



Хомут двойной и шина монтажная

2



Хомуты и консоль монтажная

3



Хомуты, стеновой держатель и профиль

4



Хомут двойной и пластина опорная

5



Хомут двухвинтовой и пластина опорная

6

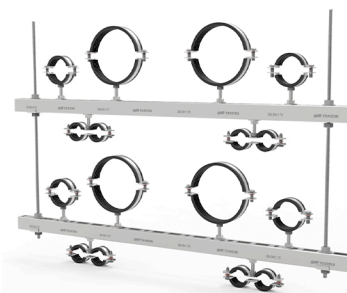

Хомуты, шпильки и профиль монтажный

- ✓ Подходят для прокладки и фиксации труб к любым поверхностям.
- ✓ Применяются для установки сантехнического оборудования, гибких и жестких воздуховодов.
- ✓ Позволяют ускорить процесс монтажа и сократить количество расходных материалов.

Сопутствующие продукты TANERS



Дюбель пластиковый



Болт быстрого монтажа

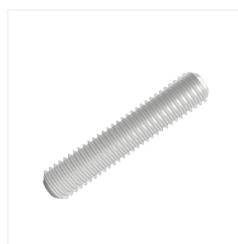

Шпилька



Пластина опорная

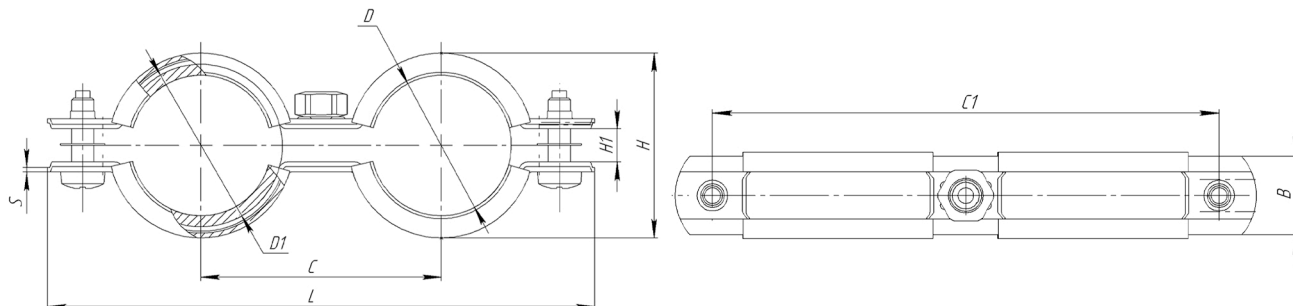

Стеновой держатель

ХОМУТ САНТЕХНИЧЕСКИЙ TANERS

Хомут, дюйм	B, мм	C, мм	C1, мм	D, мм	D1, мм	H, мм	H1, мм	L, мм	S, мм
3/8	20	44	90	15-19	20-24	31	8	109	1,2
1/2	20	50	100	20-24	25-29	35	6	119	1,2
3/4	20	55	112	25-29	32-35	42	8	131	1,2
1	20	65	129	32-37	40-43	50	9	148	1,2

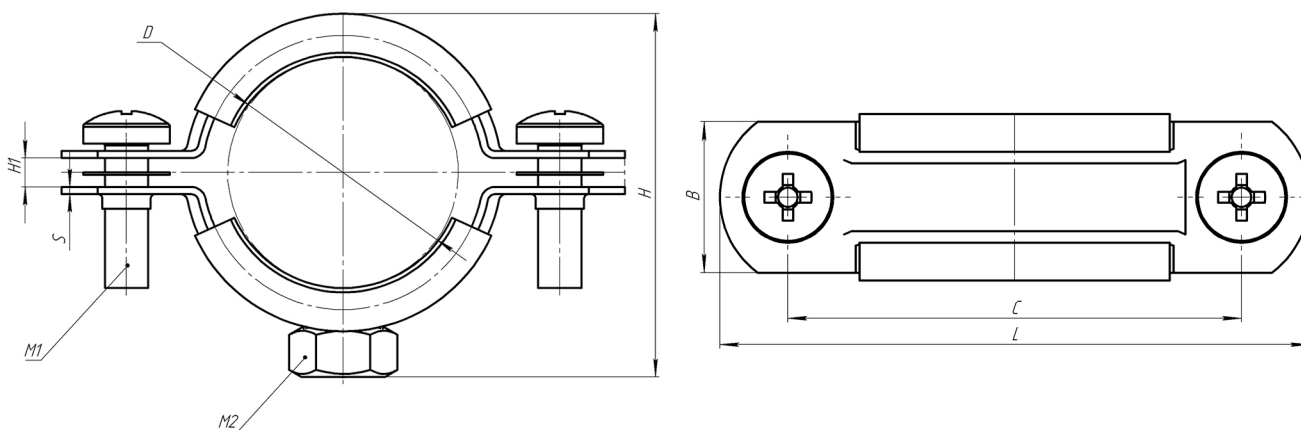

Хомут, дюйм	B, мм	C, мм	D, мм	H, мм	H1, мм	L, мм	S, мм	M1, мм	M2, мм
3/8	20	40	15-19	33	4	58	1	M6	M8
1/2	20	46	20-24	38	4	64	1	M6	M8
3/4	20	52	25-29	43	4	70	1	M6	M8
1	20	60	32-37	51	5	78	1	M6	M8
1 1/4	20	70	40-45	60	6	88	1,2	M6	M8
1 1/2	20	78	47-52	68	6	96	1,2	M6	M8
2	20	90	59-65	80	8	108	1,2	M6	M8
2 1/2	20	106	75-80	97	8	124	1,5	M6	M8
3	20	120	87-94	110	10	138	1,5	M6	M8
4	20	142	107-116	131	10	160	1,5	M6	M8
2 1/2	20	106	75-80	97	8	124	1,5	M6	M8/M10
3	20	120	87-94	110	10	138	1,5	M6	M8/M10
4	20	142	107-116	131	10	160	1,5	M6	M8/M10